

## Rafter Hook for Bosch Framing Nailer

**⚠ WARNING** Use rafter hook only for hanging tool for which it was designed. Hanging equipment in addition to tool from rafter hook may cause the hook to fail unexpectedly.

**⚠ WARNING** Use this rafter hook only with BOSCH Framing Nailer. Rafter hook is not intended for use with any other tool.

**⚠ WARNING** Do not pull on hose to move tool, pick tool up by handle. Picking tool up by handle reduces the risk of the tool falling unexpectedly from where it was hung.

**⚠ WARNING** Do not use rafter hook to hang tool from operator's belt or body. Operator may lose balance if the hose shifts or becomes entangled.

**⚠ WARNING** Only extend rafter hook when in use for hanging tool. Retract rafter hook when operating tool to prevent unexpected snags.

### Installation

1. Line up the mounting plate of the rafter hook with the designated location on the handle of your Bosch nailer (see figure 1).
2. Insert socket head cap screw with washer through rafter hook and hole in nailer handle, then thread into nut.
3. Securely tighten the rafter hook to the tool using allen key.

### Operation

Once the rafter hook is properly installed, your rafter hook is ready for use.

**To extend:** Depress rafter hook enough to disengage locking pin (figure 2), then rotate hook upwards until the hook locks into its extended position (figure 3).

**To close:** Depress rafter hook enough to disengage locking pin, then rotate hook downwards until hook locks in its closed position.

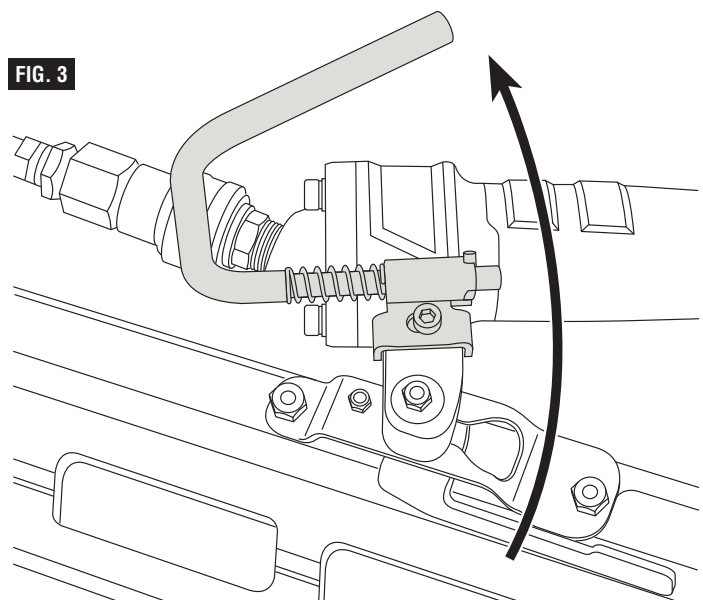
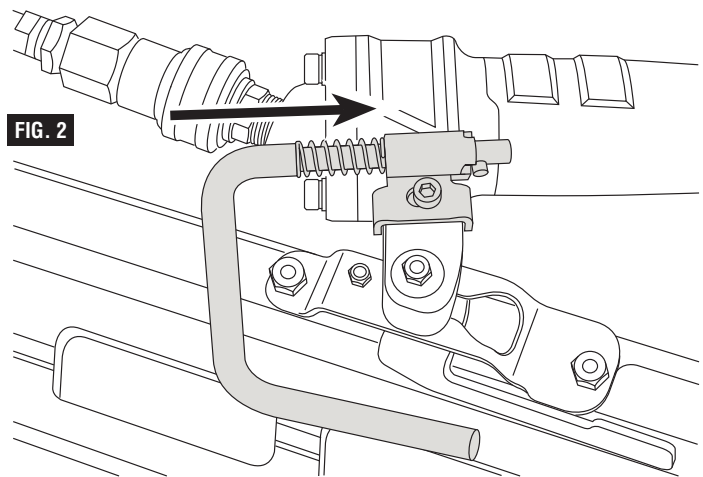
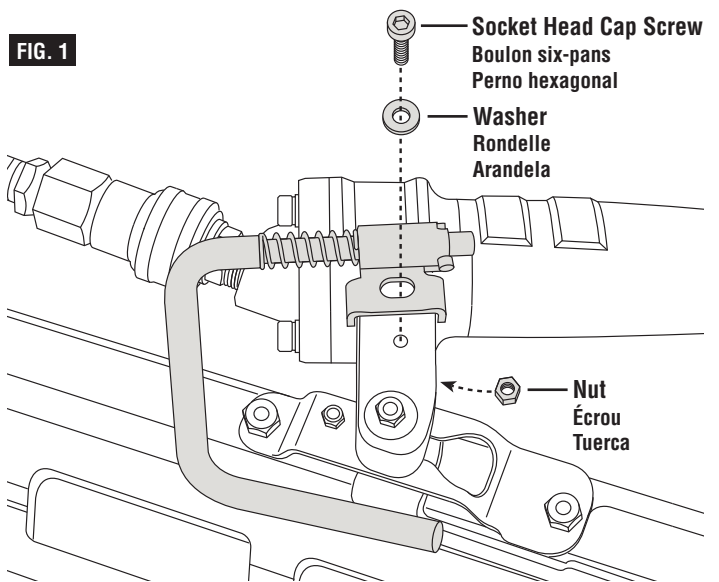

## Crochet à chevron pour la cloueuse de charpente Bosch

**⚠ AVERTISSEMENT** N'utilisez le crochet à chevron que pour accrocher l'outil pour lequel il a été conçu. Si vous accrochez des équipements autres que l'outil et en plus de celui-ci sur le crochet à chevron, cela risquerait de causer une rupture inattendue du crochet.

**⚠ AVERTISSEMENT** N'utilisez ce crochet à chevron qu'avec la cloueuse de charpente BOSCH. Le crochet à chevron n'est pas conçu pour un emploi avec de quelconques autres outils.

**⚠ AVERTISSEMENT** Ne tirez pas sur le tuyau pour déplacer l'outil, et saisissez l'outil par la poignée. Si vous saisissez l'outil par la poignée, vous réduisez le risque de chute inattendue de l'outil depuis l'endroit où il était accroché.

**⚠ AVERTISSEMENT** N'utilisez pas le crochet à chevron pour accrocher un outil attaché à la ceinture ou au corps de l'opérateur. L'opérateur risquerait de perdre l'équilibre si le tuyau bougeait ou s'entortillait.

**⚠ AVERTISSEMENT** N'ouvrez le crochet à chevron que quand il est utilisé pour suspendre l'outil. Refermez-le lorsque vous utilisez l'outil afin d'éviter des accrocs inattendus.

### Installation

1. Alignez la plaque de montage du crochet à chevron avec l'endroit désigné à cet effet sur la poignée de votre cloueuse Bosch (voir figure 1).
2. Insérez le boulon six-pans avec la rondelle à travers le crochet à chevron et le trou dans la poignée de la cloueuse, puis faites-le passer dans l'écrou.
3. Assujettissez solidement le crochet à chevron à l'outil en utilisant une clé hexagonale.

### Fonctionnement

Une fois que le crochet à chevron est installé correctement votre crochet à chevron est prêt à être utilisé.

**Ouverture** : appuyez suffisamment fort sur le crochet à chevron pour le libérer de l'ergot de fixation (figure 2), puis faites tourner le crochet vers le haut jusqu'à ce que le crochet se verrouille dans sa position ouverte (figure 3).

**Fermeture** : appuyez suffisamment fort sur le crochet à chevron pour le libérer de l'ergot de fixation, puis faites tourner le crochet vers le bas jusqu'à ce que le crochet se verrouille dans sa position fermée.

## Gancho de cabrio para la clavadora de clavos de armazón Bosch

**⚠ ADVERTENCIA** Utilice el gancho de cabrio únicamente para colgar la herramienta para la cual fue diseñado. Si se cuelga equipo adicional a la herramienta en el gancho de cabrio, el resultado podría ser que dicho gancho falle inesperadamente.

**⚠ ADVERTENCIA** Utilice este gancho de cabrio únicamente con la clavadora de clavos de armazón BOSCH. El gancho de cabrio no está diseñado para utilizarse con otras herramientas.

**⚠ ADVERTENCIA** No tire de la manguera para mover la herramienta. Levante la herramienta por el mango. Al levantar la herramienta por el mango se reduce el riesgo de que ésta se caiga inesperadamente de donde esté colgada.

**⚠ ADVERTENCIA** No utilice el gancho de cabrio para colgar la herramienta en el cinturón o en el cuerpo del operador. El operador podría perder el equilibrio si la manguera cambia de posición o se enreda.

**⚠ ADVERTENCIA** Extienda el gancho de cabrio solamente cuando se esté utilizando para colgar la herramienta. Retraiga el gancho de cabrio cuando utilice la herramienta, para evitar enganches inesperados.

### Instalación

1. Alinee la placa de montaje del gancho de cabrio con la ubicación designada en el mango de su clavadora Bosch (vea la figura 1).
2. Inserte el perno hexagonal con la arandela a través del gancho de cabrio y el agujero ubicado en el mango de la clavadora, y luego enrosque el perno en la tuerca.
3. Apriete firmemente el gancho de cabrio en la herramienta utilizando una llave Allen.

### Utilización

Una vez que el gancho de cabrio esté instalado correctamente, dicho gancho estará listo para utilizarse.

**Para extenderlo**: Presione el gancho de cabrio lo suficiente como para desacoplar el pasador de fijación (figura 2) y luego gire el gancho hacia arriba hasta que quede bloqueado en su posición extendida (figura 3).

**Para cerrarlo**: Presione el gancho de cabrio lo suficiente como para desacoplar el pasador de fijación y luego gire el gancho hacia abajo hasta que quede bloqueado en su posición cerrada.



# BOSCH

© Robert Bosch Tool Corporation 1800 W. Central Road Mt. Prospect, IL 60056-2230

Exportado por: Robert Bosch Tool Corporation Mt. Prospect, IL 60056-2230, E.U.A.

Importado a México por: Robert Bosch, S.A. de C.V., Calle Robert Bosch No. 405, Zona Industrial, Toluca, Edo. de México, C.P. 50070, Tel. (722) 2792300